

SELECTION GUIDE

Japan Gijutsu Group Corporation Co.,Ltd.

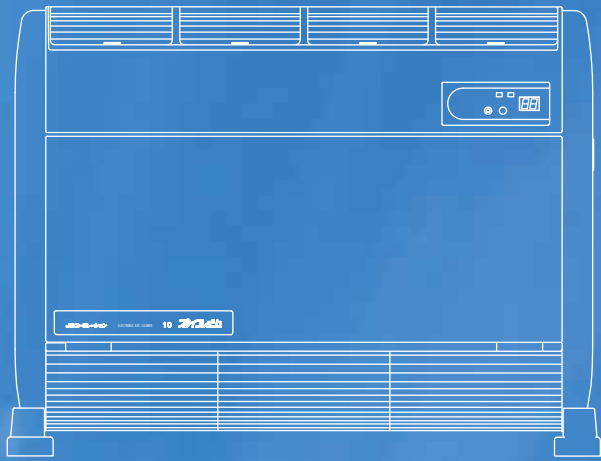

SkyFresh

since 1975



「空気のことならなんでも」
JGCの空気環境ソリューション

室内の空気環境を考える会社

JGC 株式会社 J.G.コーポレーション

様々なシーンで活躍するエアクリーナ

電子式エアクリーナ『スカイフレッシュ』シリーズは、高い集じん効果と幅広いラインナップで、除埃、除煙、除菌、花粉、PM2.5、ウイルス抑制などの多目的な空気清浄機としてご採用いただいております。

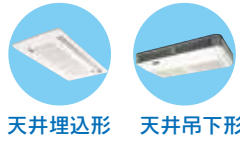
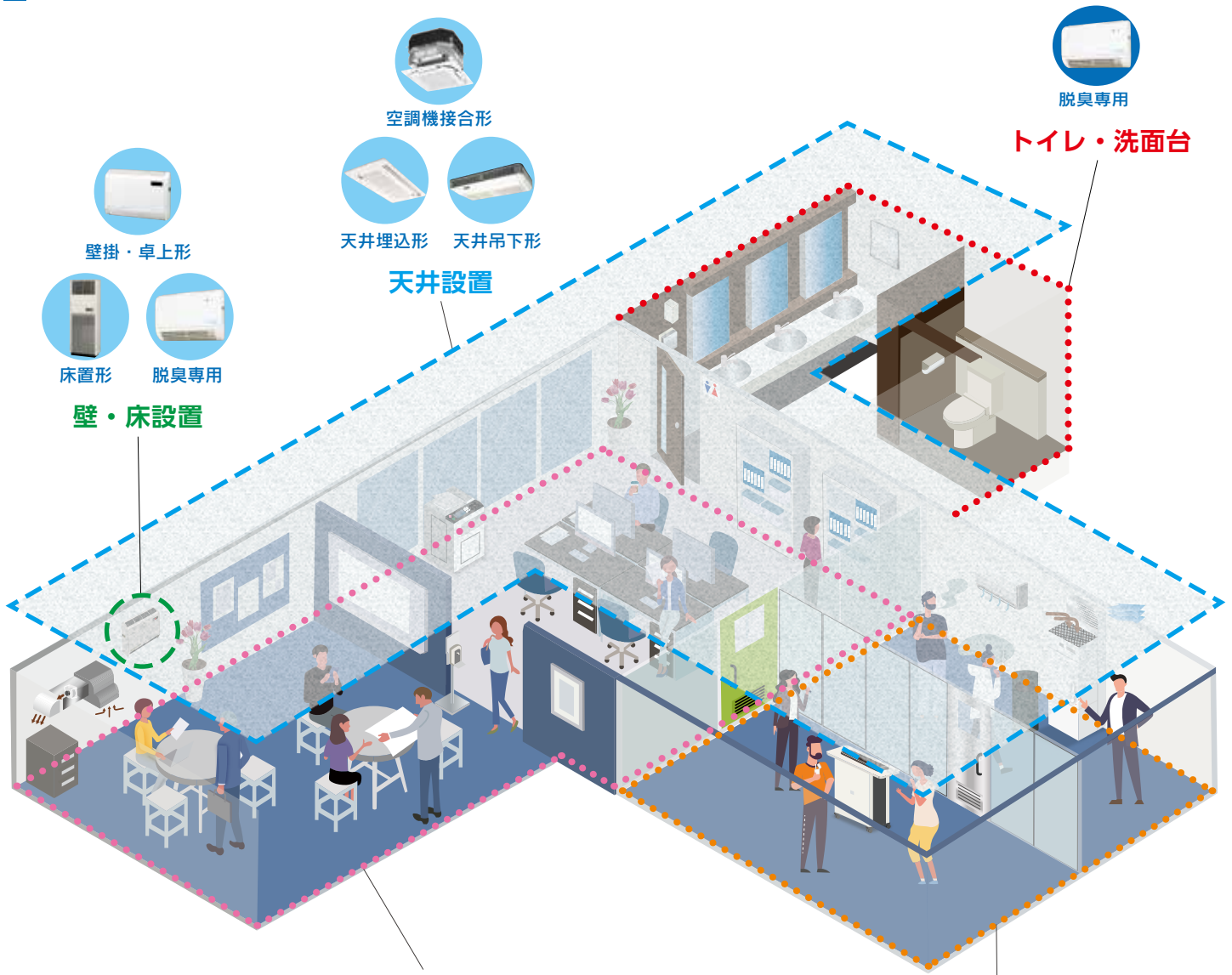

トイレ・洗面台

天井設置



壁・床設置

ワーキングスペース・会議室

喫煙室

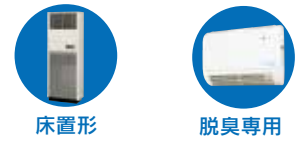
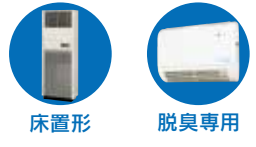
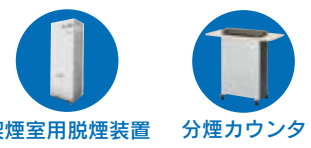
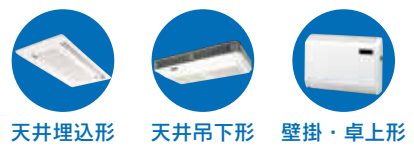

製品一覧

- 天井埋込形
FJ110E / FJ220E / FJ330E
FJ400E / FJ450E / FJV400E
- 空調機接合形
FKJA / FKJB010 / FKJB020
FKJC / FKJF
- 分煙カウンタ
FJY200E シリーズ

- 天井吊下形
FJ250B / FJ75B
- 床置形
FJ256A
- 喫煙室用脱煙装置
OP100

- 壁掛・卓上形
FJ104B / FJ104E
- 脱臭専用
FDJ40G

当社の電気集じんセルは浮遊ウイルスを30分後に99.98%減少させました。*

「2段荷電方式電気集じんセル」は当社空気清浄機「スカイフレッシュ」シリーズに採用されています。

当社独自開発の高性能「2段荷電方式電気集じんセル」ユニット



今回の実験で使用された「スカイフレッシュ 卓上・壁掛形空気清浄機」

スカイフレッシュシリーズは高い集じん効果と幅広いラインナップで、除埃、除煙、ウイルス抑制等の多目的な空気清浄機としてご採用いただいております。

0.01 μmの粒子も逃さない電気集じんセルと2種のフィルタから成る高性能エアクリーナ。

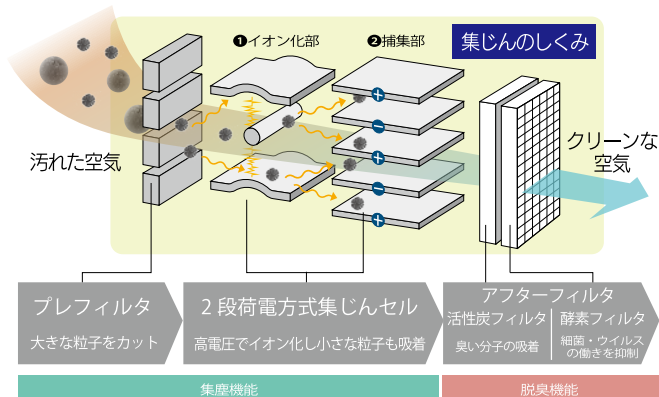

機器内部ではコロナ放電によりオゾンが発生しており、ウイルスの抑制に有効といわれております。室内の空気が何回も空気清浄機の中を通過することにより、ウイルスが減少していく仕組みです。
*エアコン接合型にはプレ・アフターフィルタは付きません。

※(一社)日本電機工業会が規定する「浮遊ウイルスに対する除去性能評価試験」に基づき、(一財)日本食品分析センターに委託した試験の評価によるものです。

「浮遊ウイルスに対する除去性能評価試験」の概要と結果

依頼者：(株)J.G. コーポレーション
試験者：(一財)日本食品分析センター

■試験方法

日本電機工業会規格JEM1467に基づく方法にて実施。
約25m³(6畳相当)の空間に1種類のウイルスを噴霧し、電気集じんセル内蔵の当社製空気清浄機(FJ104B100)を1台設置運転し、時間経過による浮遊ウイルス量減少の計測を行った。

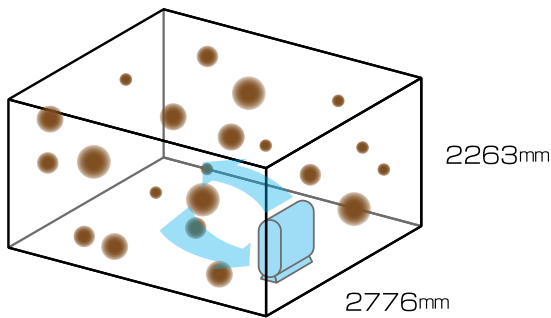

■近似式から描いたグラフ

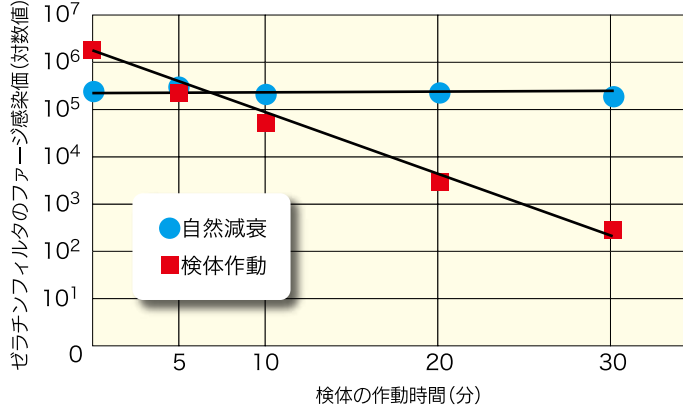

○試験機関：(一財)日本食品分析センター ○試験対象：浮遊した1種類のウイルス
○試験番号：第21087374001-0101号 ○試験結果：約30分で99.98%ウイルス抑制

ONE POINT アドバイス

99%

DOP法で99%の集じん効率 (LOW運転時)

DOP法で50%の集じん効率は比色法で80%、重量法で99%にあたります。弊社の製品はすべて社団法人・日本空気清浄協会のDOP法試験装置で試験を受け性能が立証されています。

集じん効率測定方法の違い

1—重量法 (簡単な測定法)

1立方メートルの空気中の10ミクロン(1ミクロンは1ミリの1/1000)以上のホコリ、煙、バイキン等のじんあいの重量(オモサ)を、集じん前と集じん後を計り、その差で何%取れたと称する測定法。

2—比色法 (2番目に簡単な方法)

集じん前の大気(空気)中の粉じんと集じん後の空気を光学的に測定し、その光の透過率を測定する方法。

3—DOP法 [計数法] (1番きびしい測定方法)

1立法フィート中の粉じんを集じん前と集じん後で、その粉じんの数を測定する方法で99%の集じん効率とは、100個の0.8ミクロン以上のじんあい99個取れるということです。



集じんセル (スーパーサイレントセル)

重量法 (%)	比色法 (%)	DOP法 (%)
99	80~85	50~60
96	30~35	20~30
76	8~12	2~5

(NASA, Contamination Control Hand Bookより)

「空気のある場所はどこでも」すべて快適空間を創造します。

遊技場、公営競技場、飲食店、病院、老健施設、幼稚園、保育所、一般事務所、工場、公共施設、セレモニーホールに至るまで、様々なお客様にご利用いただいています。



天井面にジャストフィット!

- パネル色を室内の内装に合わせて選択できます。
ホワイト（標準品）／ブラック（受注対応品）
- 設置シーンに合わせて多彩なオプションを取付けできます。
遠隔風量切替スイッチ、ワイヤレスリモコン、プラズマクラスターイオン発生器、人体検知センサなどのオプションをご用意します。



天井埋込形

薄型ですっきりデザイン!

- 曲線を利用したデザインが天井面にすっきりフィットします。
天井面を大きく開口せずに設置可能です。
- 抗菌・抗ウイルス仕様のオプションフィルタに変更できます。
「酵素&活性炭フィルタ」に変更することで、さらに空気中の浮遊ウイルスの働きを抑制し、脱臭を促進します。



天井吊下形



仕 様

名称		天井埋込形						天井吊下形		
タイプ		スタンダード					換気機能付	スタンダード		
形番		FJ110E	FJ220E	FJ330E	FJ400E	FJ450E	FJV400E	FJ250B	F75B	
外観										
風量切替 スイッチ	内蔵	—								
	外部設置	オプション								
	ワイヤレスリモコン	オプション								
人体検知センサ		オプション								
処理風量 (m ³ /min)	H	10	20	30	40	45	35	20	40	
	M	7	13	21	26	30	22	15	30	
	L	4	8	14	17	22	15	10	20	
(但し、外部スイッチによる)										
集じん効率 (DOP法0.8μm) %	H	99	94	93	94	88	96	94	94	
	M	99	98	97	98	97	98	98	98	
	L	99	99	98	99	98	99	99	99	
換気機能	風量 (m ³ /min)	H	—					5.0	—	
		M	—					3.4	—	
		L	—					2.2	—	
	機外静圧 (Pa)	H	—					28	—	
		M	—					12	—	
		L	—					8	—	
電源電圧 (V) 周波数 (Hz)		AC100 50/60								
消費電力 (W) (50/60Hz)		54/65	94/118	124/152	140/168	181/231	137/164	100/115	180/200	
運転音 [dB (A)]		42以下	42以下	42以下	41以下	45以下	43以下	45以下	48以下	
本体色		パネル: ホワイトまたはブラック(受注対応品)					パネル: ホワイト	アイボリー		
寸法 (W×H×D) mm		本体: 572×360×610 パネル: 745×30×670	本体: 762×360×610 パネル: 935×30×670	本体: 952×360×610 パネル: 1125×30×670	本体: 1142×360×610 パネル: 1315×30×670	本体: 1142×360×610 パネル: 1315×30×670	本体: 1142×360×610 パネル: 1315×30×670	815×280 ×750	1450×280 ×750	
質量 (kg)		26	34	44	50	50	52	33	55	
活性炭フィルタ		○					オプション	○		
酵素&活性炭フィルタ		オプション								
エコ&脱臭ハイブリッドフィルタ		オプション					○	オプション		
プラズマクラスターイオン発生器		—	オプション	オプション	オプション	オプション	—	—		

「空気のある場所はどこでも」すべて快適空間を創造します。

遊技場、公営競技場、飲食店、病院、老健施設、幼稚園、保育所、一般事務所、工場、公共施設、セレモニーホールに至るまで、様々なお客様にご利用いただいています。



スペースをとらず、大きな空気清浄能力でクリーンアップ！

- 奥行きわずか 300mm のスリムボディで、置くだけの簡単設計です。
- 人体検知センサによる省エネ自動運転機能付です。又、リモコンでの遠隔操作も可能です。
- 吸い込みは、本体上部と前面の 2 カ所から、幅広いエリアの空気を清浄します。



床置形

壁や卓上、パーテーションなど場所を選ばず設置可能！

- 取り付け用補助部品(別売)で、壁掛、卓上、パーテーション掛けと設置場所を選びません。
- 壁掛の場合、使用場所に応じて、吹き出し口の上下を変更可能です。
- 人体検知センサによる省エネ自動運転機能付です。(Eタイプ)



壁掛・卓上形



仕 様

名称		床置形	壁掛・卓上形	
タイプ		スタンダード	スタンダード	
形番		FJ256A	FJ104B	FJ104E
外観				
風量切替 スイッチ	内蔵	○	○	
	ワイヤレスリモコン	○	○	
人体検知センサ		○	—	○
処理風量 (m³/min)	H	20	10	
	M	14	7	
	L	10	4	
			(ワイヤレスリモコンによる)	
集じん効率 (DOP法0.8μm)%	H	89	94	
	M	95	96	
	L	98	98	
電源電圧 (V) 周波数 (Hz)		AC100 50/60	AC100 50/60	
消費電力 (W) (50/60Hz)		79/91	51/62	
運転音 [dB(A)]		42以下	45以下	
本体色		本 体:ベージュ グリル:グレー	表面:ライトグレー 裏面:グレー	
寸法 (W×H×D)mm		630×1658×300	700×515×215	
質量 (kg)		47	16	
活性炭フィルタ		○	○	
酵素&活性炭フィルタ		オプション	オプション	
エコ&脱臭ハイブリッドフィルタ		オプション	—	

喫煙室の提案から環境改善まで。 様々なご要望にお応えします。



分煙カウンタ

スマート&クリーン 場所を選ばず、スペースを 多彩にクリエイト！

- 省スペースと強力な集じん力を兼ね備えた実力機、キャスター付で簡単に移動可能です。
- 設置場所に合わせて本体・天板・カウンタトップを自由自在にアレンジできます。
(スペースの狭い場所には天板なしでも使用できます)
- 省エネを実現する自動運転機能を搭載しています。
(いたずら防止機能付)

優れた脱臭効果で 気になるニオイをカット！

- 3層構造の高性能脱臭フィルタがニオイの元である悪臭ガスをカットします。
- 壁掛、卓上にも使えるコンパクトタイプで様々な場所に設置可能です。

■ 脱臭効果

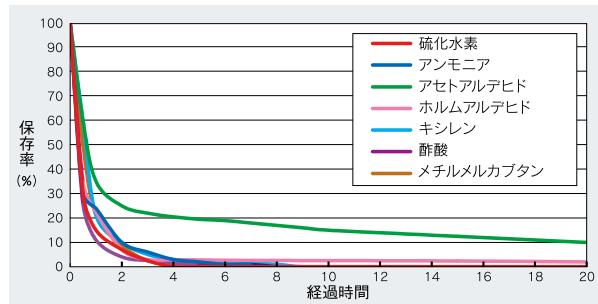

小形脱臭機





喫煙室用ワンパス脱臭装置
OP100

改正健康増進法による、 脱煙装置の性能基準をクリア！

- 4段階構造による優れた集塵・脱臭性能で室内換気ができます。
たばこの主成分であるアルデヒド類をはじめとした悪臭有害ガスに反応する多孔質吸着材を採用し、化学吸着により再飛散なく確実に脱臭します。
- 排気ダクトの接続場所を柔軟に選定でき、コストを削減します。
対象部屋のレイアウトに合わせて、排気ダクトの接続を背面・側面・高さ等、設計時に柔軟に選定できます。ダクト工事等で、最適な位置や経路を選定でき、全体的なコスト削減を実現します。
- 風量一定制御で喫煙室の臭い・煙漏れを防止します。
無段階変速ファンを利用し、フィルタやダクトの汚れによる機内・機外の圧力損失に対応できる性能を有しており、初期設定の風量を維持して、境界面風速 0.2 m/sec を確保できます。

仕 様

名称		分煙カウンタ形	壁掛・卓上形	喫煙室用ワンパス脱臭装置
タイプ		カウンタ・テーブル	脱臭専用	
形番		FJY200E シリーズ	FDJ40G	OP100
外観		 <p>※灰皿、テーブルはオプションです。</p>		
風量切替スイッチ	内蔵	○	—	—
	ワイヤレスリモコン	—	○	—
人体検知センサ		○	—	○
処理風量 (m ³ /min)	R	—	4	定格風量 標準20m ³ /min
	H	15	3	
	M	—	2.3	
	L	10	1.5	
集じん効率 (DOP法0.3μm) %	R	—	—	96% (DOP法0.3μm) 標準風量時
	H	95		
	M	—		
	L	99		
電源電圧 (V) 周波数 (Hz)		AC100 50/60	AC100 50/60	AC100 50/60
消費電力 (W) (50/60Hz)		105/130	38/41	450W (定格風量時)
運転音 [dB (A)]		44以下	40以下 (H時)	—
本体色		本体: ベージュ・ダークグレー 天板: 木目 カウンタトップ: ダークグレー	表面: ライトグレー 裏面: ダークグレー	表面: ホワイト 本体: グレー
寸法 (W×H×D) mm		ローカウンタ: 1100×776×600 ハイカウンタ: 1100×1076×600	600×450×170	668×1850×455 (ダクトは含みません)
質量 (kg)		ローカウンタ: 約49 ハイカウンタ: 約52	8	160
活性炭フィルタ		○	○ (脱臭フィルタ)	—
酵素&活性炭フィルタ		オプション	—	—
エコ&脱臭ハイブリッドフィルタ		オプション	—	—

各種空調設備にエアクリーナをドッキング 環境対策エアコンに早変わり!



FKJA シリーズ

- 64 パターンのワイドバリエーションで、多種多様な空調システムにマッチします。
- 高性能集じんセル（スーパーサイレントセル）を採用し、 $0.01\mu\text{m}$ の微粒子まで捕集します。
- 37.2Pa の低圧損により、空調機の能力低下を防ぎます。
- 搬入、設置が容易なモジュール化構造で軽量化を実現します。
- 分割給電方式を採用しモジュールごとに電源を供給します。
- モジュールごとに側面からメンテナンス可能となり、集じんセルの交換、電源部のメンテナンスが容易です。

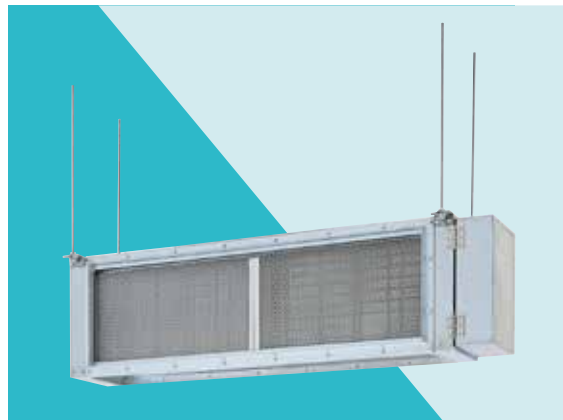

FKJB シリーズ

- 複雑なシステムをさげ、簡単で手軽なシステムで清浄快適空間の実現ができます。
- 高性能集じんセル（スーパーサイレントセル）を採用し、 $0.01\mu\text{m}$ の微粒子まで捕集します。
- 22.7Pa の低圧損により、空調機の能力低下を防ぎます。
- リターンダクト方式、リターンオープン方式のいずれにも対応できます。
- 高さが 380mm 以下のため、天井ふところの低い場所にも設置可能です。
- 空調機との接続にはキャンパスダクトを使用するため、取付上の自由度が高く、施工が簡単です。
- 取付けられた空調機からの運転信号と連動して使用することができます。
(連動運転用リレーは別途手配ください)

設置例

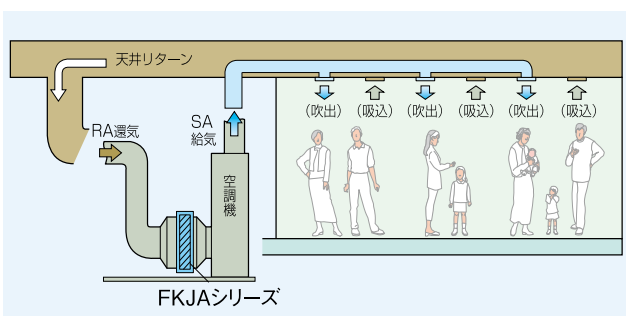

パッケージ空調機への設置例

エアハンドリングユニットへの設置例

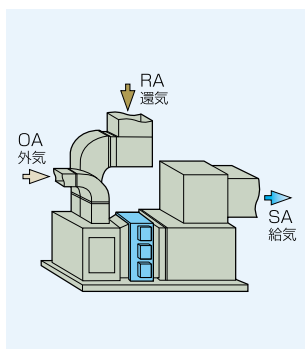
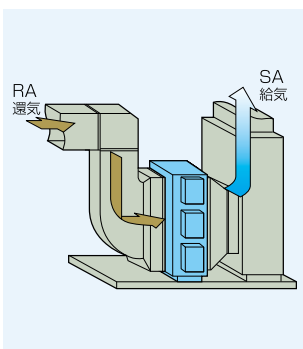

設置例

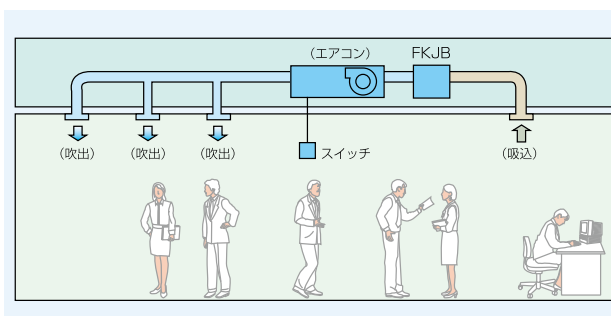

リターンダクト方式・リターンオープン方式の \\ いずれにも対応 /

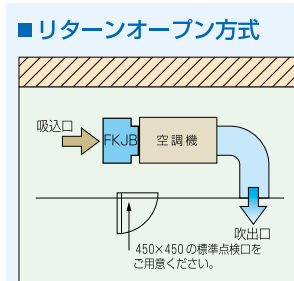
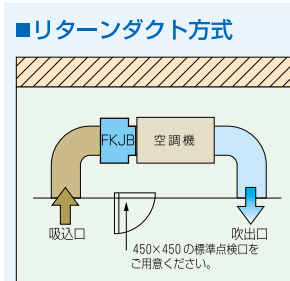



FKJC シリーズ



FKJF シリーズ

- 空調機メーカーや機種を問わず、冷暖房と空気清浄ユニットが合体し、設置するスペースに「ゆとり」が生まれました。
- エアコンを運転すると自動的に空気清浄ユニットが作動し、高性能集じんセル（スーパーサイレントセル）がたばこの煙や粉じんなどの0.01 μmの微粒子までを捕集します。
- 集じんセルはスーパーサイレントセルを使用。平行平板型セルのため圧力損失が少なく、エアコンの風量低下はありません。
- エアコンの給気側に空気清浄ユニットを取付けて、汚れた空気をシャットアウトしますので、エアコンのメンテナンスサイクルが大幅に延長されます。
- 吸込側の化粧パネルまたは吸込パネルを外すだけで、集じんセルの交換が可能のため、メンテナンスが容易です。

FKJC組込例

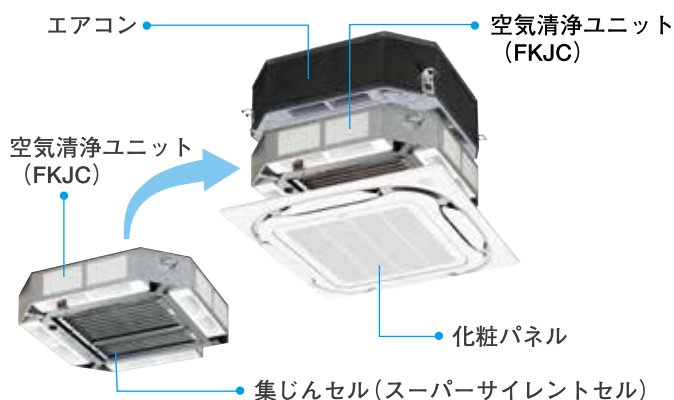

FKJF組込例

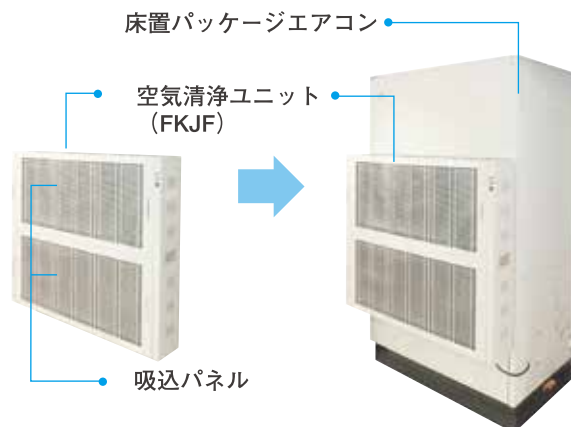

仕様

タイプ	大容量リターンダクト形	天井隠ぺい形エアコン 接続形		天井カセットエアコン 接合形	パッケージエアコン 接合形
形番	FKJA	FKJB010	FKJB020	FKJC	FKJF
外観					
ファン内蔵の有無	無				
処理風量 (m ³ /min)	75~1200 (形番による)	25	50	12~60	27~510
集じん効率 (DOP法0.8 μm) %	94※ (対応する空調機による)	94※ (対応する空調機による)	94※ (対応する空調機による)	94※ (対応する空調機による)	92※ (対応する空調機による)
電源電圧 (V) 周波数 (Hz)	AC200 50/60	AC100またはAC200 50/60		AC200 50/60	AC200 50/60
消費電力 (W) (50/60Hz)	50~800 (形番による)	(AC100:25W) (AC200:45W)	(AC100:35W) (AC200:60W)	31	45~330 (形番による)
質量 (kg)	54~604	24	34	対応する空調機による	対応する空調機による

補助機器・メンテナンス部品

多彩なオプションで、さらに快適空間をグレードアップ。

※1:各製品が2枚必要になります。
 ※2:FKJA, FKJC, FKJFは、機種により必要枚数が異なります。
 注:適応機種欄の青文字の機種は販売終了品です。

遠隔風量切替スイッチ

名称	形番	適応機種
遠隔風量切替スイッチ	QN531A101	FJ110E, 220E, 330E, 400E, 450E FJ250B, F75B, FJV400E
自動運転用オプションセット	FQN131A101	FJ110E, 220E, 330E, 400E, 450E FJV400E
自動運転用リモコンセット	FR110A101	FJ250B, F75B

活性炭フィルタ・脱臭フィルタ

形番	適応機種
CF-1	FJ256A
CF-3	FJ110E, 220E, 400E※1, 450E※1, FJ250B, F75B※1 FJY200Eシリーズ, FJ110E102G/122B
CF-4	FJ330E※1
CF-7	FJ104B/E, FJ104A/D
CF-12	FJ110E100G/120B
CF-30	FDJ40G
FN310A	FJ52B/E, FJ52A/D

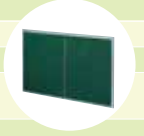

スタンド/ブラケット

名称	形番	適応機種
壁掛ブラケット	QN530A104	FJ104B/E, 52B/E, FDJ40G
パーティション 可変※	QN530A128	FJ104B/E, 52B/E, FDJ40G
ブラケット 固定※	QN530A132	
スタンド	QN530A110	FDJ40G
	QN530A120	FJ104B/E, 52B/E
転倒防止脚	FQN141A100	FJ256A

※可変:厚さ45~70mm、固定:厚さ60mm

エコ&脱臭ハイブリッドフィルタ

形番	適応機種
CF-23A1049	FJ330E※1
CF-23A1058	FJ256A, FNB780B, 780D
CF-23A1059	FJ110E, 220E, 400E※1, 450E※1, FJ250B, F75B※1, FJV400E※1, FJY200Eシリーズ, FNB791D※1, FJY200Fシリーズ, 200C/Dシリーズ FJ110E102G/122B



プラズマクラスターイオンオプションセット

形番	適応機種
JQN130PCI21	FJ220E
JQN130PCI31	FJ330E
JQN130PCI41	FJ400E, FJ450E



酵素&活性炭フィルタ

形番	適応機種
CF-101	FJ256A, FNB780B
CF-301	FJ110E, 220E, 400E※1, 450E※1, FJ250B, F75B※1, FJY200Eシリーズ
CF-401	FJ330E※1



酵素フィルタ

名称	形番	適応機種
酵素フィルタ	FN340A	FKJA※2



酵素フィルタろ材

形番	適応機種
CF-340	FKJA※2

電気集じんセル

形番	適応機種
FCN37A043	
FCN37A049	FJ330E※1, FKJC※2, FKJF※2
FCN37A054	FJ52B/E, FJ52A/D
FCN37A055	FJ104B/E, FKJC※2, FJ104A/D, FJ110E100G/120B
FCN37A058	FJ256A, FKJC※2, FKJF※2 FNB780B, FNB780D
FCN37A059	FJ110E, 220E, 400E※1, 450E※1, FJ250B, F75B※1, FKJA※2, FKJC※2, FKJF※2, FJY200Eシリーズ, FJV400E※1, FKJB010, 020※1, OP100 FJY200Fシリーズ, FJ110E102G/122B FJY200C/Dシリーズ



プレフィルタ

形番	適応機種
FN100A	FJ220E, 400E※1, 450E※1, FJV400E※1, FMJ220E, 400E※1 FDJ220E, 400E※1, 220G, FJY40E※1, FJY40ED※1 FNB791D※1
FN100B	FJ256A, FMJ256A
FN100D	FJ110E, 330E※1, FMJ110E, FDJ110G, 330E※1
FN100G	FJ250B, F75B※1, FDJ250E, 75E※1
FN100H	FJ104B/E, FJ104A/D
FN100J	FJ52B/E, FJ52A/D
FN100P	FDJ40G
FN200A	FKJA※2, OP100
FN210D	FKJB010, 020※1
FN220B	FNB780B, 780D
FN220E	FJY200Eシリーズ, FJY200Fシリーズ, FJY200C/Dシリーズ

●電子式エアクリーナは、初期の性能を末永く維持していただくためにメンテナンスが必要です。弊社販売員にご相談ください。

●本製品はタバコ煙の粒子状物質は捕集しますが、一酸化炭素などのガス成分は取り除くことができません。ガス成分を取り除くには換気が必要です。

警告 可燃性、揮発性のガスまたは、蒸気のある場所では使用できません。火災や爆発の原因となります。

! 集じんセルやフィルタは必ず定期的(2週間~2ヶ月に1回)に清掃してください。お手入れせずに使い続けると火災の原因となります。

室内の空気環境を考える会社

JGC 株式会社 J.G.コーポレーション

<http://www.jgco.co.jp>

本社 東京都港区港南2-12-26 港南パークビル7F 千108-0075 TEL 03-5769-3033 FAX 03-5769-3025
 北海道営業所 北海道札幌市西区八軒十条東4-1-31 千063-0870 TEL 011-737-5441 FAX 011-737-6043
 東北営業所 宮城県仙台市宮城野区中野1-5-22 千983-0013 TEL 022-388-6747 FAX 022-388-6825
 名古屋営業所 愛知県長久手市熊田302 千480-1144 TEL 0561-63-3702 FAX 0561-63-3703
 大阪営業所 大阪府吹田市南吹田5-26-23 千564-0043 TEL 06-6388-8018 FAX 06-6388-8038
 広島営業所 広島県広島市安佐南区祇園3-7-15 千731-0138 TEL 082-850-2611 FAX 082-850-2633
 九州営業所 福岡県福岡市東区松香台1-7-34 千813-0004 TEL 092-673-0102 FAX 092-673-1527

●このカタログに記載の仕様はお断りなく変更する場合がありますのでご了承ください。

特約店