

油圧ギャプーラ

■用途

プーリー、ギヤ、カップリング等の抜き作業にご使用下さい。
 ギャプーラは2本爪と3本爪がありますので作業物の形状に合わせてご選定下さい。



GP-2-30-S15

適応ジャッキ
 E10S10
 E10S15
 E10S20
 E10S25
 E10S30

寸法図

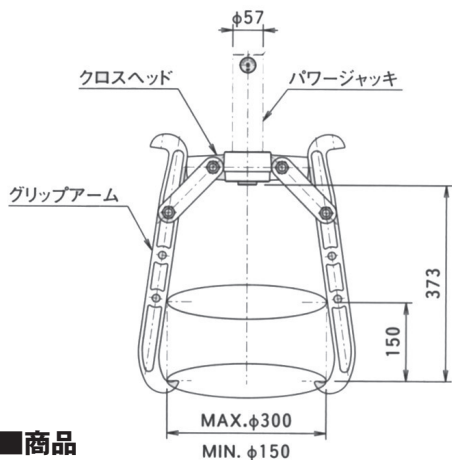

■商品

コードNo.	商品名
2501	油圧ギャプーラ10t(2本爪)

■仕様

項目	単位	型式	
		GP-2-30	GP-3-40
引抜力	kN(tf)	100(10)	200(20)
爪の数	—	2本	3本
ジャッキストローク	mm	100(E10S10)、150(E10S15)、200(E10S20) 250(E10S25)、300(E10S30)	100(E23S10)、160(E23S16)、210(E23S21) 250(E23S25)、300(E23S30)
最大開脚径	mm	300	400
最小開脚径	mm	150	250
最大開脚時のプーリーの厚み	mm	20	100
ジャッキのロッド先端ねじ径(メネジ)		M27×2	M40×2
質量約	kg	16	28
推奨ポンプ		TWA-0.7・NEX-2・GH-1/2	TWA-0.7・NEX-2・GH-1/2

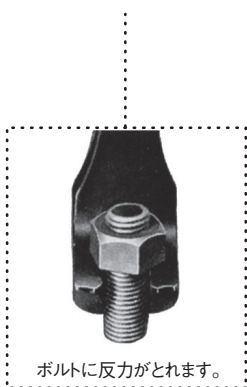

GP-3-40-S16

適応ジャッキ
 E23S10
 E23S16
 E23S21
 E23S25
 E23S30

寸法図

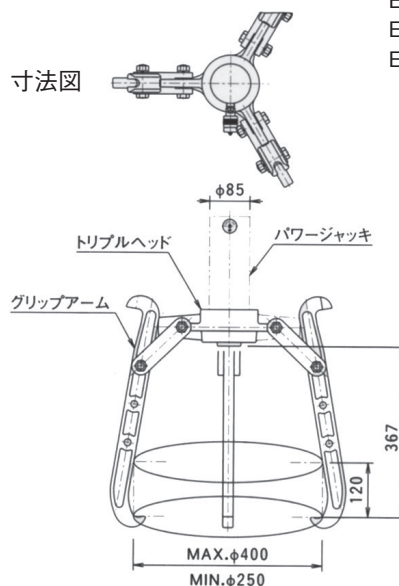

■商品

コードNo.	商品名
2502	油圧ギャプーラ20t(3本爪)

荷役機械類