

バイブレーター

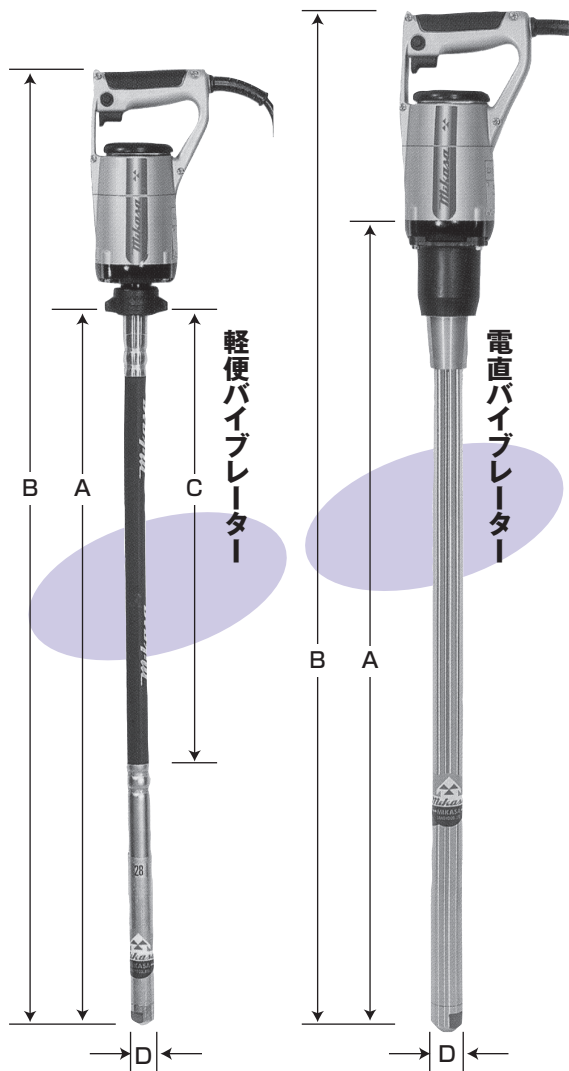

仕様

項目	型式	軽便バイブレーター		電直バイブレーター
		MGX-28		MGZ-32
シャフトセットの寸法 及び全長(mm)	長さ(A)	780	1680	798
	全長(B)	1038	1938	1030
	ホース長さ(C)	0.6m	1.5m	—
	径(D)	28		32
シャフト径(mm)	8		—	
ホース径(mm)	24.6		—	
振幅(mm)	1.8		2.1	
振動数Hz	200~258		200~258	
(V.P.M)	(12000~15500)		(12000~15500)	
使用モーター	280W		280W	
(整流子モーター)	100V 4.5A		100V 4.5A	
質量(コード4m付)(kg)	5.8	6.5	6.3	

商品

コードNo.	商品名
5164	モーターバイブレーター 100V



壁打バイブレーター
100V

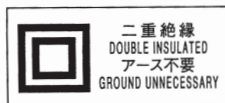

仕様

項目	型式
	MGZ-F100A
全長×全幅(mm)	395×78
振動板の寸法(mm)	78×100
振動数 Hz(V.P.M)	166~200(10000~12000)
使用モーター(整流子モーター)	280W 100V 4.5A
質量(コード4m付)(kg)	5.0

商品

コードNo.	商品名	型式
5168	壁打バイブレーター 100V	MGZ-F100A